

VERMEIREN

Venus 4 Sport

M O D E D ' E M P L O I



Table des matières

Table des matières	1
Préface	2
1 Description du produit	3
1.1 Utilisation prévue.....	3
1.2 Consignes de sécurité.....	4
1.3 Spécifications techniques.....	5
1.4 Accessoires.....	6
1.5 Composants.....	7
1.6 Emplacement de la plaque d'identification	8
1.7 Explication des symbols.....	8
2 Utilisation	9
2.1 Explication de la compatibilité électromagnétique (EMC)	9
2.2 Porter le scooter.....	10
2.3 Assemblage et démontage du scooter.....	10
2.4 Utilisation des freins.....	11
2.5 Transfert dans et hors du scooter	11
2.6 Position correcte dans le scooter	11
2.7 Conduire le scooter.....	12
2.8 Conduire le scooter sur des rampes	14
2.9 Conduire le scooter sur des marches.....	15
2.10 Télécommande	15
2.11 Neutre	16
2.12 Transport en voiture	17
2.13 Coupure automatique de l'alimentation électrique	17
2.14 Chargement des batteries.....	18
2.15 Indicateur de batterie	19
3 Installation et réglage	20
3.1 Outils.....	20
3.2 Mode de livraison.....	20
3.3 Montage / démontage du cadre arrière et cadre avant	20
3.4 Réglage de l'angle de la colonne de direction.....	21
3.5 Montage / démontage du panier des achats	21
3.6 Ajustement du siège.....	21
3.7 Pliage du dossier.....	23
3.8 Réglage des accoudoirs.....	23
3.9 Bloquez des roues directrices	23
3.10 Changer les pneus.....	24
3.11 Fusibles thermiques	25
3.12 Anti-bascule	25
3.13 Remplacement des batteries	25
4 Maintenance	27
4.1 Nettoyage.....	27
4.2 Durée de vie attendue	27
4.3 Réutilisation	27
4.4 Mise au rebut	27

Préface

Nous voulons vous remercier pour la confiance que vous placez en nos scooters.

La durée de vie de votre scooter dépend fortement du soin dont vous faites preuve lors de son utilisation.

Ce manuel vous familiarise avec le fonctionnement de votre scooter.

Le respect des instructions d'utilisation et des instructions de maintenance est une condition essentielle de la garantie.

Ce manuel reflète les derniers développements du produit. Vermeiren est autorisé à apporter des modifications sans devoir pour autant adapter ou remplacer les modèles fournis précédemment.

Pour toute question, consultez votre distributeur.

1 Description du produit

1.1 Utilisation prévue

Le scooter est prévu pour transférer confortablement des personnes. Le scooter est destiné au transférer d'une seule personne. Abstenez-vous de transporter des passagers sur votre scooter (enfants compris).

Le scooter est conçu pour transférer uniquement des personnes adultes, pas de marchandises, ni de personnes de moins de 16 ans.

Il ne peut pas non plus être utilisé par des personnes souffrant apparemment de limite physique ou mentale qui les rendent incapables de manipuler le scooter en toute sécurité dans la circulation.

Les origines de ces handicaps peuvent être :

- Hémiplégie et paraplégie
- Perte de membres (amputation des bras)
- Défaut/déformation des membres (lorsque la fonction d'équilibre et de direction est limitée)
- Contractures/lésions des articulations (lorsque la fonction d'équilibre et de direction est limitée)
- troubles de l'équilibre,
- cachexie (perte musculaire),
- Démences
- Traumatismes avec influence sur le cortex cérébral
- Problèmes visuels

Le scooter est classé dans la classe A.

Le scooter convient pour une utilisation à l'intérieur et une utilisation limitée à l'extérieur par l'utilisateur.

Le fauteuil doit répondre à des exigences :

- de la taille et du poids corporel (maximum 115 kg),
- d'état physique et psychologique,
- d'environnement de vie,
- d'environnement

Votre scooter peut uniquement être utilisé sur des sols que les quatre roues touchent et avec lesquels le contact est suffisant pour un fonctionnement sûr.

Il est recommandé de s'entraîner sur des surfaces irrégulières (pavés, etc.), pentes, courbes et à passer des obstacles (bordures de trottoirs, etc.).

Le scooter ne doit pas être utilisé comme échelle, ni pour le transport d'objets lourds ou chauds.

Si vous désirez utiliser le scooter sur le trottoir et sur des sentiers, vous devez respecter les dispositions légales en vigueur.

Le scooter peut être utilisé sur des sentiers. La conduite sur des voies rapides et des autoroutes est interdite dans tous les cas avec le scooter.

Utilisez uniquement des accessoires approuvés par Vermeiren.

Le fabricant n'est pas responsable des dommages causés par l'absence ou l'inadéquation de l'entretien, ou par le non-respect des instructions de ce manuel.

Le respect du mode d'emploi et des instructions d'entretien est une partie essentielle des conditions de garantie, donc nous vous recommandons de lire les pages suivantes très attentivement.

Les personnes souffrant de problèmes visuels peuvent prendre contact avec le revendeur pour les instructions d'utilisation.

Aucune complication n'est connue pour ce scooter.

1.2 Consignes de sécurité

- ⚠ Utilisez uniquement des accessoires approuvés par Vermeiren.
- ⚠ Avant de mettre en marche ou d'éteindre le scooter, de le prendre ou de le transporter, mettez la clé de contact dans la position "off".
- ⚠ Lorsque le scooter est transporté, aucune personne ne peut être transportée.
- ⚠ Testez les effets au niveau de la manipulation du scooter lorsque son centre de gravité est déplacé, par exemple sur des montées ou des descentes, sur des pentes latérales ou lorsque vous conduisez sur un terrain accidenté.
- ⚠ Ne conduisez pas sur des routes avec beaucoup de trafic ou sur des routes boueuses, avec du gravier, des rues bosselées, des rues étroites, des rues enneigées, des rues glissantes ou des chemins de halage qui ne sont pas protégés par des barrières ou des clôtures.
- ⚠ Tenir à l'écart des endroits où les roues pourraient rester collées ou coincées.
- ⚠ Faites attention à ce que vos vêtements ne se coincent pas dans les roues.
- ⚠ Lorsque vous saisissez des objets qui se trouvent devant, à côté de ou derrière le scooter, assurez-vous de ne pas vous pencher trop en avant : risque de basculement.
- ⚠ Ne mettez jamais le scooter au point mort dans des côtes.
- ⚠ Dans des côtes, ne faites pas marche arrière.
- ⚠ Réduisez votre vitesse lorsque vous prenez un virage.
- ⚠ N'empruntez pas les escaliers roulants avec le scooter.
- ⚠ Lorsque vous conduisez, tenez les poignées des deux mains.
- ⚠ Placez vos jambes et vos pieds sur la palette prévue à cet effet pendant la conduite.
- ⚠ N'utilisez pas votre scooter dans la nuit ou des conditions pleut, enneigées, avec du brouillard ou très venteuses.
- ⚠ Lorsque vous stationnez ou conservez le scooter à l'extérieur, vous devez utiliser une capuche de recouvrement qui protège votre scooter contre l'humidité.
- ⚠ En cas d'humidité extrême et de froid, il peut arriver que le scooter fonctionne moins.
- ⚠ Utilisez votre scooter strictement en conformité avec les réglementations. Évitez de rouler droit sur des obstacles (par exemple : marche, bord du trottoir) ou de descendre de rebords élevés.
- ⚠ Lorsque vous vous déplacez dans la circulation routière, n'oubliez pas que vous devez respecter le code de la route. Respectez les autres personnes dans la circulation.
- ⚠ De la même manière qu'avec tout autre véhicule, vous ne pouvez jamais être sous l'influence d'alcool ou de médicaments lorsque vous conduisez votre scooter. Cette règle s'applique également à une utilisation à l'intérieur.
- ⚠ Lors de déplacements à l'extérieur, adaptez votre conduite aux conditions climatiques et du trafic.
- ⚠ Pour être bien visibles dans l'obscurité, Portez des vêtements clairs ou des vêtements avec des réflecteurs et assurez-vous que les réflecteurs du scooter et roulez avec les lumières.
- ⚠ Contrôlez si l'éclairage de votre scooter ne sont pas recouverts de saletés ou d'autres objets.
- ⚠ N'utilisez jamais le scooter comme un siège dans une voiture ou dans un autre véhicule.
- ⚠ Vérifiez que la profondeur du profil des pneus est appropriée.
- ⚠ Si votre scooter est équipé de roues pneumatiques, assurez-vous que les pneus aient suffisamment de pression (les bonnes valeurs sont mentionnées sur les pneus) pour un contrôle et stabilité optimal du scooter.
- ⚠ Veillez à ce que la charge maximale de votre scooter ne soit pas dépassée.
- ⚠ Ne surchargez pas le panier des achats. La charge maximale du panier est de 3 kg.

1.3 Spécifications techniques

Les spécifications techniques ci-dessous sont valides pour le scooter avec ses réglages standard et des conditions environnementales optimales. Lorsque d'autres accessoires sont utilisés, les données sont modifiées. En cas de changements de la température extérieure, de l'humidité de l'air, des inclinaisons, des pentes, du sol et de l'état de la batterie, les paramètres de prestations peuvent être limités.

Marque	Vermeiren
Type	Scooters à propulsion, Classe A
Charge maximale	115 kg
Modèle	Venus 4 Sport

Description	Dimensions	
	Venus 4 Sport	Venus 4 Sport (pneus gonflables)
Vitesse maximale	6 km/u	
Rayon d'action*	18 km	
Longueur	1040 mm	1060 mm
Largeur	550 mm	
Hauteur	900 mm	
Longueur plié / démonté	1040 mm (Cadre arrière: 390 mm, Cadre avant: 840 mm)	1060 mm (Cadre arrière: 370 mm, Cadre avant: 880 mm)
Largeur plié / démonté	550 mm (Cadre arrière: 550 mm, Cadre avant: 375 mm)	550 mm (Cadre arrière: 550 mm, Cadre avant: 480 mm)
Hauteur plié / démonté	Cadre arrière: 330 mm, Cadre avant: 450 mm	
Masse totale	55,9 kg	56,15
Poids de la partie la plus lourde (qui peut être démontée ou enlevée)	47,8 kg (sans le siège) ou 34,25 kg (sans le siège et les batteries)	48 kg (sans le siège) ou 34,5 kg (sans le siège et les batteries)
Des masses de pièces qui peuvent être démontés ou retirées	Siège: 8,1 kg; Batteries : 13,55 kg; Panier des achats: 0,4 kg; Accoudoirs : 1,35 kg/pièce; Cadre: Cadre arrière: 12,85 mm, Cadre avant: 20,1 kg	Siège: 8,1 kg; Batteries : 13,55 kg; Panier des achats: 0,4 kg; Accoudoirs : 1,35 kg/pièce; Cadre: Cadre arrière: 13,55 mm, Cadre avant: 20,7 kg
Pente sécurisée maximale	6°	
Passage d'obstacle	50 mm	
Garde au sol	30 mm (Anti-bascule)	
Angle du plan d'assise	4°	
Profondeur d'assise efficace	340 mm	
Hauteur de la surface d'assise sur le bord avant (mesurée à partir du sol)	520 - 570 mm	
Hauteur de la surface d'assise sur le bord avant (mesurée à partir du plateau)	360 - 410 mm	
Hauteur sol - plateau	154 mm	
Angle du dossier	6° (Ne peut pas être replié)	
Hauteur du dossier	360 mm	
Distance entre la manchette et le siège	240 mm	
Emplacement avant de la structure de l'accoudoir	370 mm	
Moteur	Nom. 270 Watts, freins électromagnétiques	
Batteries	20 Ah	
Contrôleur	70A	
Voltage nominal (batterie)	2 x 12V ---	
Degré de protection	N'est pas disponible	

Marque	Vermeiren
Type	Scooters à propulsion, Classe A
Charge maximale	115 kg
Modèle	Venus 4 Sport

Description	Dimensions	
	Venus 4 Sport	Venus 4 Sport (pneus gonflables)
Chargeur de la batterie	2 Amp (externe)	
Connexion USB	Non	Oui
Classe de protection du chargeur de la batterie	IPx1	
Classe d'isolation du chargeur de la batterie	II	
Diamètre de braquage minimum	2960 mm	
Largeur de renversement	1600 mm	
Diamètre des roues arrières (nombre)	230 x 75 mm (2)	210 x 75 mm (2)
Pression des pneus, roues arrière (motrices)	Non applicable	Max. 1,7 bars
Diamètre des roues directrices (nombre)	230 x 75 mm (2)	210 x 75 mm (2)
Pression des pneus, roues directrices	Non applicable	Max. 1,7 bars
Température de stockage et d'utilisation	+5 °C à +41 °C	
Température d'utilisation de l'électronique	-10°C à +40°C	
Humidité de stockage et d'utilisation	30%	
<p>Nous nous réservons le droit d'apporter des modifications techniques. Tolérance de mesure ± 15 mm / 1,5 kg / °.</p> <p>* Le rayon d'action théorique sera réduit si le scooter est souvent utilisé sur des inclinaisons, des terrains inégaux ou des bordures de trottoir. La distance maximale de parcours est basée sur une température ambiante de 20 °C, un conducteur de 115 kg et des batteries neuves complètement rechargées, une vitesse constante de roulage de 6 km/h et des batteries déchargées à 70 %.</p>		

Tableau 1 : Spécifications techniques

1.4 Accessoires

Les accessoires suivants sont disponibles pour les scooters Venus 4 Sport :

- 
AVERTISSEMENT : Risque de blessures - Assurez-vous que les béquilles sont très bien attachées et ne peuvent pas tomber sur l'utilisateur.

Porte béquilles

1.5 Composants



- 1 = Dossier
- 2 = Accoudoir / Manchette
- 3 = Siège
- 4 = Structure arrière
- 5 = Anti-bascule
- 6 = Roues arrières
- 7 = Boîtier de la batterie
- 8 = Palette
- 9 = Roue avant
- 10 = Bouton d'ajustement d'angle de la colonne de direction
- 11 = Panier des achats
- 12 = Levier de vitesse
- 13 = Poignées de poussée
- 14 = Panneau de commande
- 15 = Levier de rotation du siège
- 16 = Phare avant
- 17 = Levier de déblocage

Venus 4 Sport (pneus gonflables):



1.6 Emplacement de la plaque d'identification

Retirez le boîtier de la batterie pour voir la plaque d'identification. L'emplacement de la plaque d'identification se trouve sur le cadre situé sous le boîtier de la batterie.

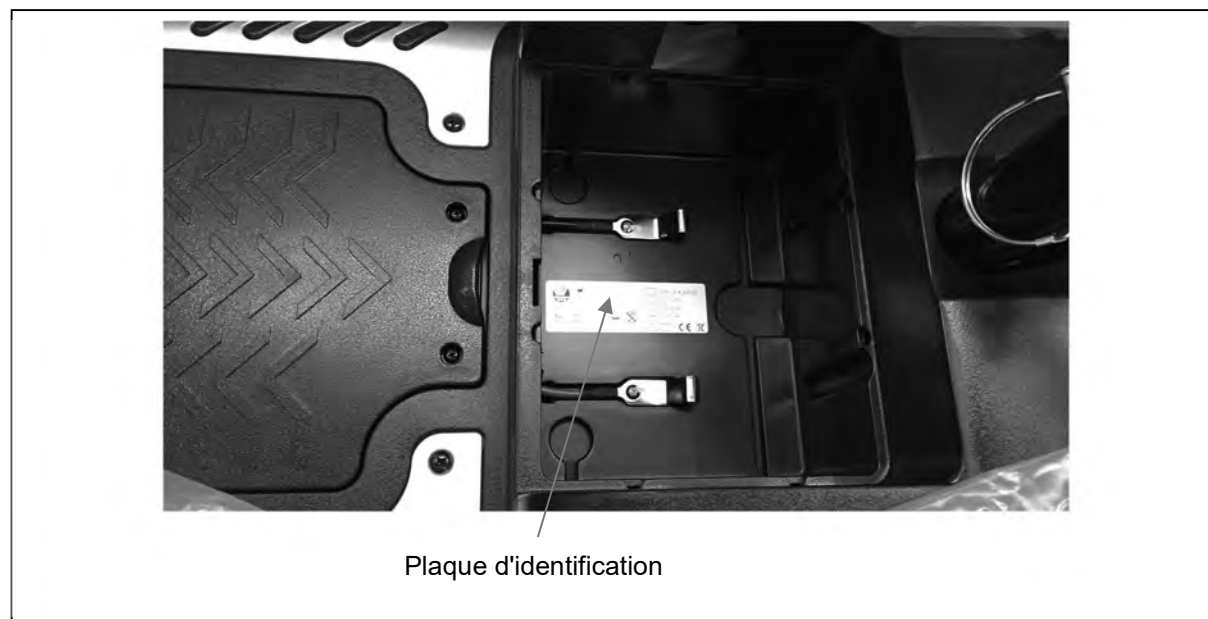

1.7 Explication des symbols



Poids maximum



Utilisation pour l'extérieur



Utilisation pour l'intérieur (uniquement pour le chargeur de la batterie)



Collecte et recyclage séparés d'équipements électriques et électroniques (uniquement pour le chargeur de la batterie)



Classe de protection II



Pente sécurisée maximale



Conformité CE



Vitesse maximale



Ne convient pas pour être utilisé comme siège dans un véhicule motorisé



Désignation type

2 Utilisation

Ce chapitre décrit l'utilisation quotidienne. **Ces instructions sont destinées à l'utilisateur et au distributeur.**

Le scooter est livré entièrement assemblé et réglage par votre distributeur. Les instructions destinées au distributeur pour le réglage du scooter sont indiquées au § 3.

2.1 Explication de la compatibilité électromagnétique (EMC)

Votre scooter a été testé conformément à la norme ISO 7176-21.

Nous désirons attirer votre attention sur le fait que les sources d'ondes électromagnétiques (par exemple : les téléphones cellulaires) sont susceptibles de créer des interférences. L'électronique du scooter lui-même peut également affecter d'autres appareils électriques.

Afin de réduire l'effet des sources électromagnétiques d'interférences, veuillez lire les avertissements suivants :

⚠ AVERTISSEMENT : Le scooter peut perturber le fonctionnement d'appareils dans son environnement qui émettent un champ électromagnétique.

⚠ AVERTISSEMENT : Les caractéristiques de conduite du scooter peuvent être influencées par les champs électromagnétiques (par exemple : les générateurs d'électricité ou les sources avec une puissance élevée).

⚠ AVERTISSEMENT : Évitez d'utiliser une télévision ou radio portable dans l'environnement immédiat de votre scooter aussi longtemps qu'il est allumé.

⚠ AVERTISSEMENT : Évitez d'utiliser un émetteur-récepteur ou un téléphone mobile dans l'environnement immédiat de votre scooter aussi longtemps qu'il est allumé.

⚠ AVERTISSEMENT : Vérifiez la zone pour les antennes émettrices et évitez d'utiliser le scooter à proximité de celles-ci.

⚠ AVERTISSEMENT : Si des mouvements involontaires ou un freinage survient, éteignez le scooter dès que vous êtes dans une position sécurisée pour le faire.

Les champs électromagnétiques interférants peuvent avoir un effet négatif sur les systèmes électroniques du fauteuil roulant. Les conséquences possibles sont :

- Le désengagement du frein moteur
- Un mouvement incontrôlable par le scooter
- Mouvements de commande non désirés

Dans le cas de champs très puissants ou provoquant des problèmes continus, toute l'électronique peut être perturbée et endommagée d'une manière irrévocable.

Sources de rayonnement possibles:

- Des installations d'émetteurs et de récepteurs portables (récepteur et émetteur avec une antenne fixe montée directement sur l'unité de transmission)
 - Intercom
 - Téléphones cellulaires ou "walkie talkie"
 - Télévision, radio et appareils de navigation portables
 - D'autres appareils de transmission personnels
- Des appareils d'émission et de transmission moyennes mobiles (par exemple : les antennes de voiture, avec l'antenne montée à l'extérieur du véhicule)
 - Intercom (fixe)
 - Installations mains libre (fixes)
 - Radio, télévision et systèmes de navigation fixes
- Appareils de transmission et de réception mobiles de basse gamme
 - Les tours radio et TV
 - Les installations des amateurs d'émissions radio

D'autres appareils tels que les lecteurs CD, les ordinateurs bloc-notes, les téléphones sans fil, les radios AM/FM, les rasoirs électriques et les sèche-cheveux électriques, pour autant que l'on sache, n'auront pas d'influence à condition qu'ils fonctionnent parfaitement et que leur câblage soit en excellent état. Veuillez vous conformer aux instructions d'utilisation qui accompagnent les instruments électriques de ce genre afin de garantir un fonctionnement sans le moindre problème de votre scooter.

1. Ne faites pas fonctionner d'émetteurs-récepteurs manuels, tels que des postes de radio bande publique, ou ALLUMER des appareils de communication personnels, tels que des téléphones cellulaires, quand le scooter électrique est SOUS TENSION.

2. Informez-vous quant à la présence d'émetteurs à proximité, tels que des stations de radio et de télédiffusion et tâchez de vous en tenir éloigné.
3. Si des déplacements imprévus ou un relâchement intempestif des freins devaient se produire, **COUPEZ** le contact électrique du scooter dès que tout danger est écarté.
4. Sachez qu'en ajoutant des accessoires ou des composants ou en modifiant le scooter électrique, celui-ci peut éventuellement être davantage sensible aux interférences électromagnétiques. (Remarque : il n'existe aucun moyen facile d'évaluer leurs effets sur l'insensibilité globale du véhicule électrique).

L'intensité de l'énergie électromagnétique parasite peut être mesurée en volts par mètre (V/m). Chaque véhicule électrique peut résister à des interférences électromagnétiques ne dépassant pas une certaine intensité. C'est ce que l'on appelle communément le « niveau d'insensibilité ». Plus ce niveau d'insensibilité est élevé, plus la protection est grande. Aujourd'hui, la technologie actuelle est capable d'atteindre un niveau d'insensibilité d'au moins 20 V/m, ce qui fournirait une protection utile contre les sources d'interférences électromagnétiques irradiées les plus communes. Ce modèle de véhicule électrique, tel qu'expédié sans autre modification, possède un niveau d'insensibilité de 20 V/m sans accessoires.

2.2 Porter le scooter

Éteignez le scooter avec la clé avant de le porter ou déplacer le scooter. Le poids du cadre et de la colonne de direction s'élève à 49,5 kg (avec les batteries) ou 35,9 kg (sans les batteries). Déplacez le cadre et la colonne de direction à deux personnes vers l'emplacement désiré. Saisissez le scooter sur le châssis, et non au niveau des pare-chocs ou les pièces en matière plastique. Uniquement sur les parties fixes de la structure.

Le meilleur moyen de déplacer le scooter consiste à utiliser le mode de neutre du scooter. Placez le scooter en position neutre et faites rouler le scooter jusqu'à l'endroit désiré.



Si ce n'est pas possible ou que vous êtes seul, vous pouvez porter le scooter en suivant les étapes suivantes :

1. Éteignez le scooter.
2. Enlevez les éléments mobiles (le siège, le boîtier de la batterie, le panier des achats).
3. Rangez les parties mobiles dans un endroit sécurisé.
4. Démontez le châssis arrière du châssis avant.

2.3 Assemblage et démontage du scooter

⚠ AVERTISSEMENT : Risque de blessures - Assurez-vous que toutes les parties sont assemblées correctement.

⚠ AVERTISSEMENT : Risque de lésion - Le montage et le démontage doivent être réalisés par un personnel spécialisé (par exemple : le commerçant spécialisé).

⚠ AVERTISSEMENT : Risque de blessures - Soyez prudent pour ne pas vous couper ou vous faire des contusions avec les câbles.

⚠ AVERTISSEMENT : Risque de blessures - Éteignez le scooter avant le désassemblage / assemblage.

⚠ AVERTISSEMENT : Risque de blessures - Resserrez bien le bouton de la colonne de direction après le montage du scooter.

⚠ ATTENTION : Risque de pincement - N'insérez pas vos doigts entre les composants du scooter (cadre, dossier).



Le scooter peut être démonté en 4 parties, le siège, le châssis avant, le châssis arrière et la batterie sans utiliser d'outils.

Pour désassembler, veuillez procéder comme suit.

- Éteignez le scooter.
- Assurez-vous que le scooter est en position "DRIVE" avec le levier de roue libre (voir « Point mort » chapitre).
- Rabattez le dossier vers l'avant (voir le chapitre « Pliage du dossier »).
- Enlever le siège (voir le chapitre « Ajustement du siège »).
- Déverrouillez et soulevez le boîtier de la batterie sur le scooter (voir le chapitre « Remplacement des batteries »).
- Bloquez les roues avant en tirant le levier vers le bas (voir le chapitre « Bloquez des roues directrices »).
- Retirer le panier (voir le chapitre « Montage / démontage du panier des achats »).
- Pliez la colonne de direction vers le bas (voir le chapitre « Adaptation de l'angle de la colonne de direction »).
- Retirez le châssis arrière du châssis avant (voir le chapitre « Montage / démontage du cadre arrière et cadre avant »).

Pour rassembler, veuillez procéder comme suit.

- Monter le cadre avant et arrière dans l'autre (voir le chapitre « Montage / démontage du cadre arrière et cadre avant »).
- Pliez la colonne de direction vers le haut (voir le chapitre « Adaptation de l'angle de la colonne de direction »).
- Monter le panier (voir le chapitre « Montage / démontage du panier des achats »).
- Déverrouiller les roues avant (voir le chapitre « Bloquez des roues directrices »).
- Monter le boîtier de la batterie (voir le chapitre « Remplacement des batteries »).
- Montez le siège (voir le chapitre « Ajuster le siège »).
- Rabattez le dossier vers l'arrière (voir le chapitre « Pliage du dossier »).
- Placez le levier de roue libre dans la position "Point mort" (voir « Point mort » chapitre).

2.4 Utilisation des freins

Lâchez la manette pour arrêter le scooter et activer les freins / freins électromagnétiques réguliers.

2.5 Transfert dans et hors du scooter

1. Stationnez le scooter le plus près possible de l'endroit dans lequel vous désirez réaliser le transfert.
2. Contrôlez que le panneau de commande (scooter) est déconnecté.
3. Si nécessaire: Relevez l'accoudoir du côté où vous voulez réaliser le transfert.
4. Levez-vous ou asseyez-vous sur le siège du scooter.

2.6 Position correcte dans le scooter

Quelques recommandations pour une utilisation confortable du scooter :

1. Placez votre dos aussi proche que possible du dossier.
2. Assurez-vous que vos jambes sont horizontales.

2.7 Conduire le scooter

⚠ AVERTISSEMENT : Risque de brûlures - Soyez prudent lorsque vous roulez dans des environnements extrêmement chauds ou froids (soleil, froid extrême, sauna, etc.) pour une durée déterminée et lorsqu'il y a des contacts - Les surfaces peuvent absorber la température ambiante.

⚠ AVERTISSEMENT : Risque dans le cas de limites non sécurisées – Utilisez uniquement les caractéristiques de conduite décrites dans ce manuel.

2.7.1 Préparation du scooter pour l'utilisation

Lorsque vous utilisez votre scooter pour la première fois, assurez-vous qu'il est posé sur le sol. Toutes les roues doivent être en contact avec le sol.

1. Pour la première utilisation, chargez entièrement les batteries.
2. Assurez-vous que le moteur est engagé.
3. Mettez la colonne de direction dans la position (l'angle) la plus confortable pour vous-même et assurez-vous qu'elle a été sécurisée correctement.
4. Vérifiez que le siège a été verrouillé en position de conduite.
5. Asseyez-vous sur le siège et vérifiez que les deux manchettes sont rabaisés afin de pouvoir poser vos bras sur ceux-ci.
6. Insérez la clef de contact et tournez dans le sens des aiguilles d'une montre, merci d'attendre un minimum de 3 secondes avant d'action le levier de vitesse. Sinon, vous entendrez un bip d'alarme.
7. Contrôlez le témoin de batterie pour voir s'il y a assez d'électricité pour effectuer votre parcours. S'il n'y a pas assez d'électricité, rechargez les batteries avant votre départ.

Maintenant, mettez le contrôle de vitesse sur la commande en position minimale. Votre scooter peut maintenant être utilisé. Ne sélectionnez la vitesse supérieure que dans la mesure seulement où vous êtes sûr de maîtriser parfaitement les commandes et les réactions de votre scooter.

Avant d'utiliser le scooter dans des zones de presse ou potentiellement dangereuses, familiarisez-vous avec le fonctionnement de votre scooter. Nous vous conseillons vivement d'effectuer vos essais dans un endroit non confiné et situé à l'extérieur comme un parc par exemple.

2.7.2 Sortir

Avant de descendre de votre scooter, assurez-vous que les quatre roues touchent le sol simultanément. Maintenant, tournez la clef en position "OFF" (l'indicateur de charge s'éteint) pour éteindre la lumière intégrée.

2.7.3 Stationnement du scooter

Lorsque vous avez éteint votre scooter, aucune commande ne peut être envoyée au système de conduite. Vous ne serez pas en mesure de désactiver les freins électromagnétiques avant de rallumer votre scooter. Stationnez toujours votre scooter sur des sites qui seront bien surveillés ou clairement visibles.

Lorsque vous stationnez le scooter, vous devez veiller à ce que le scooter soit stationné sur une surface plane.

2.7.4 Votre premier voyage

⚠ AVERTISSEMENT : Contrôlez votre scooter - Habituez-vous au comportement de conduite de votre scooter.

⚠ AVERTISSEMENT : Contrôlez votre scooter - N'utilisez pas les deux côtés du levier de vitesse simultanément. Cela peut vous faire perdre le contrôle de votre scooter.

⚠ AVERTISSEMENT : Contrôlez votre scooter, risque de blessures - N'ajustez pas la vitesse lorsque vous conduisez.

- Conduite

Lorsque vous êtes assis sur votre scooter et que vous l'avez démarré de la manière décrite ci-dessus, saisissez les poignées des doigts, tirer le levier de vitesse dans la direction requise, c'est-à-dire :

ACTION DE TIRER DE LA MAIN DROITE	=	MOUVEMENT VERS L'AVANT
ACTION DE TIRER DE LA MAIN GAUCHE	=	MOUVEMENT VERS L'ARRIERE

Lorsque vous utilisez votre scooter à l'intérieur, ne mettez pas votre scooter à la vitesse la plus élevée. Le levier de de vitesse vous permet de contrôler la vitesse du scooter jusqu'à sa vitesse maximale. Plus le levier de vitesse est poussé loin, plus le scooter ira vite.

- Conduite sur la chaussée

Assurez-vous que l'interrupteur soit réglé sur la vitesse la plus lente lors de l'utilisation du scooter sur le trottoir. La vitesse maximale pour rouler sur le trottoir dépend d'un pays à l'autre. Vérifiez le code de la route du pays concerné.

- Freins

Pour freiner, lâchez le levier de vitesses/de conduite, qui va retourner dans la position zéro et ralentir votre scooter pour qu'il s'arrête en douceur. Entraînez-vous à pousser et à freiner pour vous habituer au scooter. Vous devez être en mesure d'estimer de quelle manière votre scooter va réagir lorsque vous conduisez ou freinez.

Ne coupez pas l'interrupteur d'alimentation électrique en roulant, ce qui provoquera un arrêt d'urgence pouvant entraîner un accident et vous risquez de surcroît de vous blesser. La distance de freinage peut varier avec votre vitesse en marche avant/arrière. C'est pourquoi il est important d'anticiper au maximum vos freinages.

- Conduire dans des coins ou des virages

⚠ AVERTISSEMENT : Risque de basculement - Lorsque vous conduisez dans des virages, vous devez réduire considérablement votre vitesse.

⚠ AVERTISSEMENT : Risque de serrage - Maintenez toujours une distance adéquate avec les obstacles et les angles.

⚠ AVERTISSEMENT : Risque de basculement - Ne conduisez pas votre véhicule en zigzag ou en faisant des manœuvres aberrantes.

Pour les coins et les angles, utilisez vos deux mains pour tourner la barre de direction dans la direction que vous souhaitez emprunter. Les roues avant vont tourner en conformité avec cette direction et dirigez le scooter dans une nouvelle direction. Il est très important que vous vous assuriez qu'il y a suffisamment d'espace qui vous permet de prendre les virages et les coins. Il faut approcher de préférence le passage étroit dans une courbe large afin de vous permettre d'entrer dans la partie la plus étroite de la manière la plus droite possible. N'oubliez pas que la partie arrière de votre scooter sera plus large dans la majeure partie des cas que la partie avant.

Assurez-vous de ne pas vous introduire dans les courbes et les virages en diagonale. En « réduisant l'angle », il y a des risques que vos roues arrière ne foncent dans des obstacles et ne déstabilisent votre scooter.

2.7.5 Rouler en marche arrière

⚠ AVERTISSEMENT : Contrôlez votre scooter - Habituez-vous au comportement de conduite de votre scooter.

⚠ AVERTISSEMENT : Contrôlez votre vitesse - Faites toujours une marche arrière dans la vitesse la plus basse possible.

⚠ AVERTISSEMENT : Risque de collision - Lorsque vous conduisez vers l'arrière, regardez toujours derrière vous.

⚠ AVERTISSEMENT : Risque de blessures - Soyez sûr qu'aucune personne ou qu'aucun objet n'est derrière vous lorsque vous faites une marche arrière.

Une conduite en arrière nécessite une concentration et une attention accrues (ACTION DE LA MAIN GAUCHE). Lorsque vous conduisez en marche arrière, la vitesse est inférieure à celle en marche avant. Cependant, nous vous conseillons de régler votre régulateur de vitesse au minimum lorsque vous conduisez en marche arrière.

N'oubliez pas que la direction de conduite avec une conduite vers l'arrière est à l'opposé de la marche avant, et que votre scooter va tourner directement dans la direction requise.

Lorsque vous faites une marche arrière, le scooter fait un son.

2.7.6 Côtes

- ⚠ AVERTISSEMENT : Contrôlez votre scooter - Habituez-vous au comportement de conduite de votre scooter.**
- ⚠ AVERTISSEMENT : Contrôlez votre scooter - Ne mettez jamais votre scooter en position neutre sur des côtes.**
- ⚠ AVERTISSEMENT : Contrôlez votre vitesse - Utilisez toujours la vitesse la plus faible possible lorsque vous conduisez dans des descentes.**
- ⚠ AVERTISSEMENT : Risque de basculement - Ne dépassez pas l'angle d'inclinaison maximum de la stabilité statique vers le haut (voir le paragraphe « Spécifications techniques »).**
- ⚠ AVERTISSEMENT : Dans des côtes, ne faites pas marche arrière.**

Conduisez toujours tout droit sur une côte et éviter que les roues ne se détachent du sol (monter sur des rampes, des montées, etc.) parce que le fauteuil électrique peut basculer. Penchez-vous toujours vers l'avant lorsque vous gravissez une forte pente. Votre scooter est actionné par l'intermédiaire d'un différentiel. Les deux roues doivent par conséquent rester en contact avec le sol à tout moment. Si l'une des roues ne devait plus être en contact avec le sol, un élément de sécurité va arrêter la transmission de l'énergie en direction des roues, ce qui va arrêter le scooter.

Si vous vous arrêtez dans une pente en lâchant l'accélérateur, le frein moteur va empêcher votre scooter de rouler en marche arrière. Dès que l'accélérateur revient en position zéro, le frein moteur est activé.

Pour reprendre votre conduite vers le sommet, tirez sur la pédale d'accélérateur entièrement pour assurer la libération d'une quantité suffisante de puissance. Cela va permettre à votre scooter de monter lentement la pente.

Si votre fauteuil roulant n'est pas en mesure d'avancer, augmentez le contrôle de la vitesse et réessayez. Lorsque la vitesse n'est pas suffisamment élevée pour monter la côte, vous tournez le régulateur de vitesse plus haut et vous essayez à nouveau.

Lorsque vous gravissez une pente, le témoin indicateur de batterie peut monter et descendre. C'est un phénomène normal qui ne doit pas vous inquiéter.

2.7.7 Descentes

- ⚠ AVERTISSEMENT : Contrôlez votre scooter - Habituez-vous au comportement de conduite de votre scooter.**
- ⚠ AVERTISSEMENT : Contrôlez votre scooter - Ne mettez jamais votre scooter en position neutre sur des côtes.**
- ⚠ AVERTISSEMENT : Contrôlez votre vitesse - Déplacez-vous sur les pentes aussi lentement que possible.**
- ⚠ AVERTISSEMENT : Risque de basculement - Evitez les virages raides.**
- ⚠ AVERTISSEMENT : Risque de basculement - Ne dépassez pas le degré maximal de stabilité statique pour les pentes en descendant (voir le paragraphe « Spécifications technique »).**

Prenez une descente toujours tout droit. Autrement, les roues peuvent se détacher du sol (risque de basculement). Si l'une des roues arrière n'est pas en contact avec le sol, la transmission de l'énergie sera arrêtée et le scooter va s'arrêter.

Le poids du scooter va augmenter votre vitesse de descente. Tournez le contrôle de vitesse vers le bas et ajustez votre vitesse en fonction des conditions.

Évitez les virages raides dans des descentes. Le poids de votre scooter peut faire en sorte que votre scooter se soulève d'un côté ou tombe même dans les virages.

2.8 Conduire le scooter sur des rampes

- ⚠ AVERTISSEMENT : Risque de blessures - Ne dépassez pas la charge maximale des rampes.**
- ⚠ AVERTISSEMENT : Risque de blessures - Choisissez les rampes appropriées afin de ne pas provoquer des blessures ou des dommages.**
- ⚠ AVERTISSEMENT : Risque de blessure - Remarquez que le poids considérable du scooter électrique génère d'importantes forces inversées.**
- ⚠ AVERTISSEMENT : Risque de lésions – Assurez-vous que la hauteur de roues soit suffisamment élevée afin d'atteindre la hauteur libre des plaques de montée. Le cadre du scooter ne peut pas toucher les rampes.**

Lorsque vous désirez utiliser des rampes pour passer des obstacles ou mettre le scooter dans la voiture / camionnette, vous devez tenir compte de ce qui suit :

1. Demandez la charge maximale des rampes au fabricant.
2. Passez sur les rampes avec la vitesse la plus faible possible.
3. Si vous voulez que votre scooter ne pousse droit, il est possible de bloquer les roues avant (voir «volants de blocage" chapitre).
4. Voir les instructions dans le chapitre « Votre premier voyage ».

2.9 Conduire le scooter sur des marches

Il est possible de conduire avec votre scooter sur des marches de 50 mm. Veuillez commencer à partir de 500 mm pour monter les marches.



2.10 Télécommande

- Placez le contacteur ② sur « ON » (sens des aiguilles d'une montre), merci d'attendre un minimum de 3 secondes avant d'action le levier de vitesse. Sinon, vous entendrez un bip d'alarme.
- Maintenant, l'indicateur du niveau de la batterie ④ va s'allumer et montre le niveau actuel de vos batteries.
- Maintenant, tournez le commutateur de vitesse ⑤ vers la vitesse de conduite désirée.
- Prenez les poignées ①.
- Tirez le levier de conduite ⑦ avec vos doigts vers les barres de direction ① (levier droit pour un mouvement vers l'avant, levier gauche pour un mouvement vers l'arrière).
- Pour faire retentir le klaxon, appuyez sur la touche du klaxon ③.
- Pour activer le phare avant, appuyez sur le bouton ⑥.
- Pour arrêter le scooter, lâchez le levier de vitesse ⑦ en dessous du contrôle de l'opérateur.

Vermeiren est responsable des modifications du logiciel. Pour des adaptations du logiciel, contactez Vermeiren.

2.10.1 Venus 4 Sport

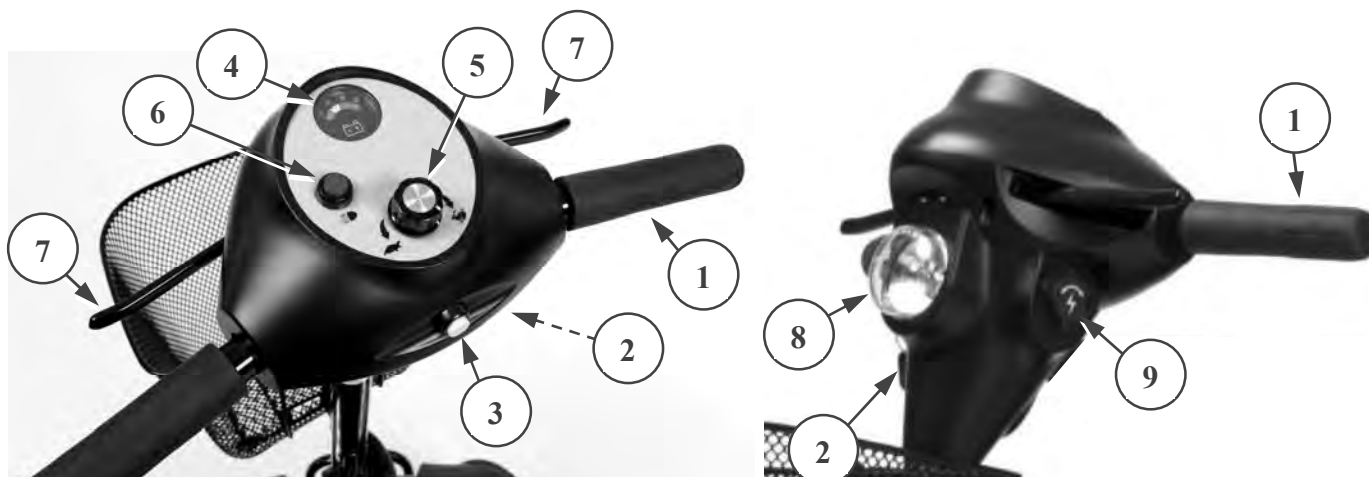

- | | |
|--|---|
| 1. Poignée | 6. Bouton de phare avant |
| 2. Clé de contact | 7. Levier de vitesse (accélérateur) |
| 3. Avertisseur sonore | 8. Phare avant (led) |
| 4. Indicateur du niveau de la batterie | 9. Raccordement du chargeur de batterie |
| 5. Commutateur de vitesse | |

2.10.2 Venus 4 Sport (pneus gonflables)

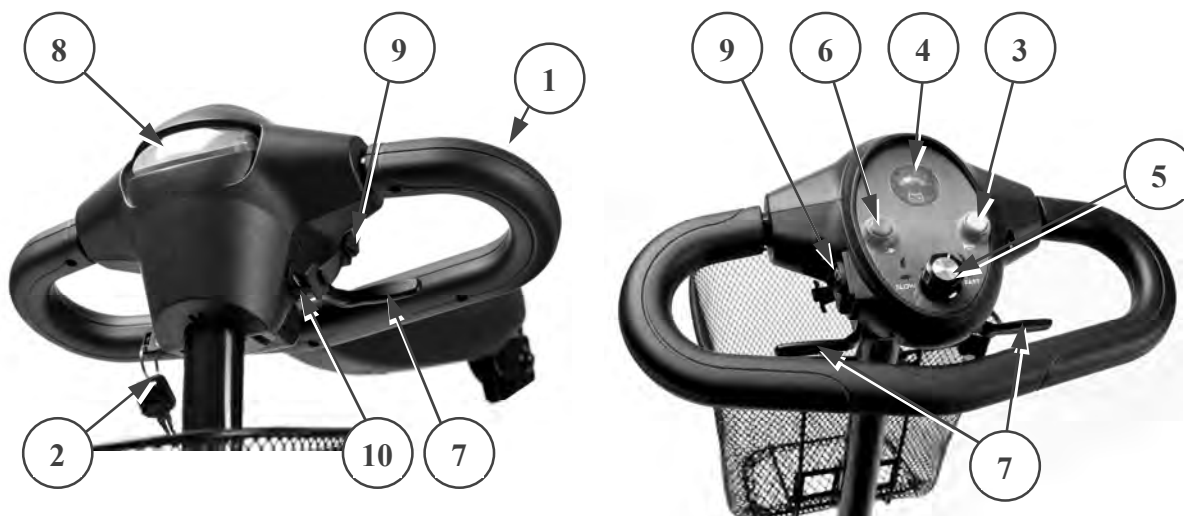

- | | |
|--|---|
| 1. Poignée | 6. Bouton de phare avant |
| 2. Clé de contact | 7. Levier de vitesse (accélérateur) |
| 3. Avertisseur sonore | 8. Phare avant (led) |
| 4. Indicateur du niveau de la batterie | 9. Raccordement du chargeur de batterie |
| 5. Commutateur de vitesse | 10. Station de recharge USB |

Votre scooter Venus 4 Sport (pneus gonflables) est équipé d'un port USB (10) avec une station de recharge 5V/1A. Il peut être utilisé pour recharger de petits appareils comme votre téléphone.

2.11 Neutre

⚠ AVERTISSEMENT : Contrôlez votre scooter - Ne mettez jamais votre scooter en position neutre lorsque vous conduisez.

⚠ AVERTISSEMENT : Contrôlez votre scooter - Ne mettez jamais votre scooter en position neutre sur des pentes. Il peut continuer à rouler accidentellement.

⚠ AVERTISSEMENT : Risque de blessures - Ne soulevez jamais la commande électronique avant d'arrêter le moteur/les vitesses pour empêcher le moteur de surchauffer.

Le scooter est équipé d'un élément de roue libre qui est accessible et qui peut être utilisé par l'assistant ou l'utilisateur lorsqu'il n'est pas assis sur le scooter. Vous pouvez uniquement utiliser le scooter en position neutre pour transporter le scooter ou pour le déplacer en dehors d'une zone dangereuse.

Mettez le scooter en position neutre avec le levier d'arrêt du moteur ① à l'arrière du scooter.

- Conduite
 1. Poussez le levier d'arrêt du moteur ① vers le bas pour enclencher la position « drive ». Cela va à nouveau verrouiller le moteur et les vitesses.
 2. Activez le commutateur ON/OFF, et mettez-le sur ON.
 3. La conduite contrôlée de manière électronique est maintenant possible.
- Neutre
 1. Désactivez le commutateur ON/OFF, et mettez-le sur OFF.
 2. Tirez le levier d'arrêt du moteur ① vers le haut pour enclencher la position « neutre ». Cela sépare le moteur des vitesses.
 3. Le scooter peut être poussé sans commande électronique.



2.12 Transport en voiture

⚠ DANGER : Risque de blessure - Le scooter ne convient pas pour une utilisation comme siège dans un véhicule motorisé.

⚠ AVERTISSEMENT : Risque de blessure - Enlevez toutes les parties mobiles avant le transport.

⚠ AVERTISSEMENT : Risque de blessures - Aucune personne ou aucun objet ne peut se trouver en dessous du scooter, sur la palette ou sur le siège pendant le transport.

⚠ AVERTISSEMENT : Risque de blessure – Vérifiez que le scooter est bien fixé. Vous éviterez ainsi des blessures des passagers en cas de collision ou de freinage brutal.

⚠ AVERTISSEMENT : Risque de pincement - N'insérez pas vos doigts entre les composants du scooter.

La meilleure manière de transporter votre scooter entièrement monté dans la voiture est de conduire le scooter dans la voiture en utilisant des rampes.

Lorsque vous n'avez aucune expérience pour conduire le scooter en utilisant des rampes, vous pouvez également mettre le scooter au mode neutre et pousser le scooter dans la voiture en utilisant des rampes.

Attachez le châssis du scooter d'une manière sécurisée au véhicule.

Lorsque le scooter ne s'adapte pas dans la voiture, il est également possible de transporter le scooter en respectant les étapes suivantes :

1. Enlever toutes les parties mobiles avant le transport (siège + dossier, boîtier de la batterie, panier des achats, cadre arrière du cadre avant etc.).
2. Stockez ces parties amovibles en toute sécurité.
3. Pliez la colonne de direction vers le bas avec l'ajustement d'angle.
4. Placez les différentes parties dans la voiture et les attacher solidement au véhicule si nécessaire.

2.13 Coupure automatique de l'alimentation électrique

Afin d'éviter que votre batterie ne tombe accidentellement à plat, votre scooter est équipé d'un dispositif de coupure automatique de l'alimentation électrique. Si votre scooter est sous tension, l'alimentation électrique sera coupée automatiquement après une période de dix minutes d'inactivité (vous entendez une alerte sonore, la LED rouge n'est pas allumée et le scooter ne réagit pas). Dans un cas de ce genre, coupez tout simplement l'alimentation de votre scooter, remettez-le sous tension et il sera de nouveau prêt pour une nouvelle utilisation.

2.14 Chargement des batteries

- ⚠ **AVERTISSEMENT : Risque de blessure - Enlevez la clé avant de commencer le chargement.**
- ⚠ **AVERTISSEMENT : Risque d'incendie - Tenir éloignés les objets inflammables pendant le chargement pour éviter les risques d'incendie des batteries.**
- ⚠ **AVERTISSEMENT : Risque de choc électrique - Ne jamais brancher ou débrancher la fiche ou le câble d'alimentation pendant le chargement en ayant les mains humides.**

Chargez à fond votre nouvelle batterie avant de l'utiliser pour la première fois.

La diode lumineuse (LED) dans la colonne de direction indique la capacité restante de vos batteries. Vérifiez le fusible si le chargeur de batterie est allumé et qu'aucune diode n'est allumée. Si la diode rouge ne s'allume pas, cela veut dire que le chargeur est défectueux. Consultez votre revendeur spécialisé.

Rechargez les batteries quotidiennement et dans un endroit bien ventilé, pas exposées directement à la lumière du soleil. N'effectuez pas de chargement dans un environnement humide, lorsqu'il pleut ou dans la rosée du matin. Si vous ne le faites pas et que vous continuez à conduire, le rendement de votre scooter va diminuer d'une manière très significative (pentes, virages, phares pratiquement éteints). Si vous ignorez également ces signaux, votre scooter va s'arrêter. Vous devez recharger immédiatement votre scooter avec le chargeur de batterie qui l'accompagne. Veillez à chaque fois à recharger la batterie à fond.

Après avoir chargé ou installé une nouvelle batterie, faites rouler le véhicule pendant 2 ou 3 minutes pour vous assurer que la charge de la batterie est suffisante.

La capacité de la batterie va varier en fonction de la façon dont vous conduisez votre scooter (démarrages répétés, arrêt, pente, terrain rugueux) et va consommer l'énergie plus rapidement. En hiver, la batterie peut répondre plus lentement et son autonomie peut être réduite.

Veillez également respecter les instructions de fonctionnement qui l'accompagnent.

Primaire	230V ~ / 50-60 Hz / 270 W max.
Secondaire	24 V --- / 2A max.
Capacité maximale de la batterie	20 Ah
Chargement	Capacité de chargement à 80 % dans les 8 heures



Méthode 1 : Chargement sur le scooter:

1. Tournez la clé sur OFF et enlevez-la.
2. Ouvrez la coiffe de protection du boîtier de chargement ①.
3. Insérez la fiche du chargeur dans la prise de chargement du scooter .

Méthode 2 : Chargement hors du scooter:

1. Tournez la clé sur OFF et enlevez-la.
2. Enlevez le boîtier de la batterie sur le scooter avec la poignée.
3. Insérez la fiche du chargeur dans la prise de chargement de la batterie ①.

4. Insérez l'affiche principale du chargeur dans la prise. Mettez le chargeur sur ON (quelques modèles n'ont pas de commutateur ON/OFF; avec celui-ci, le chargeur commence à fonctionner automatiquement lorsque vous insérez le câble principal).
5. Le chargeur commence maintenant à charger et les diodes (rouge et orange) vont s'allumer, ce qui indique que le chargement est en cours. Pendant le chargement de votre scooter, il n'est pas possible de le faire fonctionner, de conduire votre scooter, parce que la fonction immuable va être activée.
6. Lorsque le processus de chargement est terminé, la diode (orange) s'affiche en vert, ce qui indique que le chargement est complet. La durée de chargement est d'environ 6 heures. Une charge de 10 heures est recommandée pour que des performances optimales puissent être garanties. Nous recommandons toutefois de charger vos batteries pendant plus de 24 heures consécutives.
7. Éteignez d'abord le chargeur (s'il n'y a pas de commutateur ON/OFF, enlevez la prise principale).
8. Enlevez le chargeur de la prise de courant.

9. Enlevez la prise du chargeur du boîtier de chargement du scooter. Votre scooter peut à nouveau être utilisé.
- Chargez les batteries de votre scooter strictement en conformité avec la description ci-dessus. Si vous chargez les batteries trop tôt, elles vont graduellement perdre de leur capacité, ce qui va réduire le temps de conduite de votre scooter.
 - Le fabricant n'est pas responsable des dégâts en conséquence d'un mauvais chargement.
 - Utilisez uniquement des batteries originales. Nous n'acceptons pas la moindre responsabilité pour les dommages causés en utilisant des batteries que nous n'avons pas fournies.
 - N'exposez pas les batteries à des températures inférieures à -10° Celsius ou supérieures à 50° Celsius.
 - Si les batteries sont ouvertes, le fabricant décline toute responsabilité et toute réclamation.
 - Après le chargement, ne laissez pas la prise du chargeur branchée sur le scooter car cela consomme de l'énergie et réduira temporairement l'autonomie.

Si vous décidez de ne pas utiliser votre scooter pendant une période prolongée, vous devez néanmoins la recharger régulièrement pour qu'elle continue à fonctionner correctement et qu'elle soit prête pour une utilisation immédiate.

- Si les batteries ne sont pas utilisées pendant une période prolongée, elles vont se décharger progressivement (déchargement en profondeur). Il devient alors impossible de la recharger avec le chargeur de batterie. Lorsque les batteries ne sont pas utilisées, elles doivent être rechargées au moins toutes les 4 ou 8 semaines (en fonction de l'indicateur de chargement).
- Veuillez noter que si vous rechargez les batteries trop fréquemment, elles vont finalement perdre de leur capacité d'une manière irrémédiable.
- Utilisez uniquement le chargeur de batterie fourni et aucun autre équipement de chargement.
- Le fabricant n'est pas responsable des dégâts en conséquence d'un mauvais chargement.
- Dans tous les cas, le cycle de chargement ne peut pas être interrompu. Le chargeur de batterie dispose d'un indicateur qui vous montre lorsque le cycle de chargement est terminé.
- Ne chargez pas un autre équipement électrique avec la batterie de votre scooter ou le chargeur de batterie.

2.15 Indicateur de batterie

L'indicateur de batterie sur la colonne de direction indique un code couleur pour indiquer la tension approximative restant dans les batteries. Le vert indique une capacité de 40-100%, le jaune indique une capacité de 10-30% et le rouge indique qu'une recharge immédiate est nécessaire.

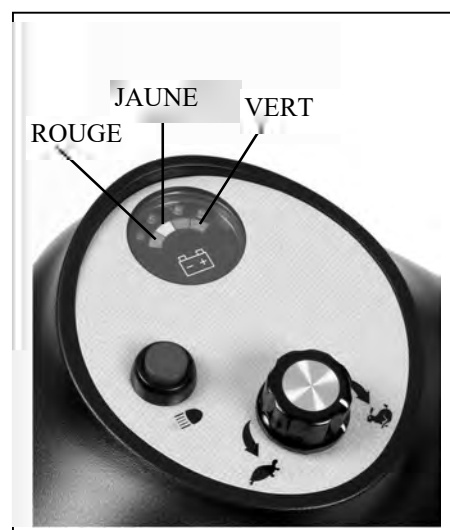

3 Installation et réglage

Les instructions de ce chapitre sont destinées à l'utilisateur et au vendeur spécialisé.

Pour trouver un service d'entretien ou un revendeur spécialisé près de chez vous, contactez l'établissement Vermeiren le plus proche. Vous trouverez une liste des établissements sur la dernière page.

⚠ AVERTISSEMENT : Risque de réglages dangereux - N'utilisez que les réglages décrits dans ce manuel.

⚠ AVERTISSEMENT : Risque de basculement - Les ajustements qui peuvent être variables peuvent toujours modifier la stabilité de votre scooter (basculer vers l'arrière ou sur le côté).

3.1 Outils

Les outils suivants sont requis pour le montage du scooter.

3.2 Mode de livraison

Le scooter sera livré comme suit :

- Cadre avec accoudeur, colonne de direction, roues avant et arrière, anti-basculer
- Palette
- Siège + Dossier
- Batteries, moteur
- Chargeur
- Panier
- Mode d'emploi

3.3 Montage / démontage du cadre arrière et cadre avant

⚠ AVERTISSEMENT : Risque de lésion – Attention que vous ne pincez pas les doigts, les mains entre le châssis.

⚠ ATTENTION : Risque de lésion – Contrôlez que le cadre arrière est bien fixé.



Montage du cadre:

1. Placez le châssis arrière avec les pièces électroniques pointées vers l'avant. Vous devez maintenant voir des crochets orange.
2. Saisissez le levier rouge ① situé sur le cadre avant. Sur le châssis avant il y a des tiges orange.
3. Assemblez le châssis avant ① et arrière ② en montant les tiges orange sur les crochets orange.
4. Tournez le châssis arrière vers le châssis avant jusqu'à ce qu'il y ait un click entre les deux.
5. Vérifiez que le châssis avant ① et arrière ② soit bien sécurisés et qu'ils ne peuvent pas tourner ou bouger.

Retrait cadre arrière:

1. Tirez le levier rouge ① vers le haut.
2. Levez cadre avant vers le haut.
3. Tournez la poignée arrière du châssis arrière vers le sol. Les parties électroniques sont ainsi pointées vers l'avant.
4. Les tiges du châssis avant ont des bords plats, ce qui veut dire que ces bords sont parallèles au châssis arrière. A présent, bougez le châssis avant vers l'avant pour pouvoir facilement séparer le châssis avant du châssis arrière. Maintenant, bougez le châssis avant vers l'avant afin de le séparer du châssis arrière.

3.4 Réglage de l'angle de la colonne de direction

La colonne de direction peut être réglée dans différents angles en fonction du conducteur.

- ⚠ AVERTISSEMENT : Risque de blessures - N'ajustez jamais l'angle pendant que vous conduisez.**
- ⚠ AVERTISSEMENT : Risque de blessure - Éteignez le scooter avant d'ajuster l'angle de la colonne de direction.**
- ⚠ AVERTISSEMENT : Risque de blessures - Ne vous appuyez pas de tout votre poids sur la colonne de direction.**
- ⚠ ATTENTION : Risque de blessures – Saisissez la colonne de direction avant de desserrer la molette de serrage.**



1. Relâchez le bouton à croisillon ① .
2. Ajustez la colonne de direction dans la position souhaitée.
3. Tournez à nouveau le bouton à croisillon ① pour fixer la colonne de direction.

3.5 Montage / démontage du panier des achats

Montage du panier des achats :

1. Prenez le panier.
2. Montez le panier avec les trous sur les crochets de la plaque de fixation.
3. Contrôlez que le panier des achats soit bien fixée.

Retrait du panier :

1. Prenez le panier.
2. Tirez le panier vers le haut jusqu'à ce qu'il sorte des crochets de la plaque de fixation.

3.6 Ajustement du siège

- ⚠ AVERTISSEMENT : Risque de blessures - Ne faites jamais d'ajustements pendant que vous conduisez.**
- ⚠ AVERTISSEMENT : Risque de blessures - Assurez-vous que le siège est verrouillé d'une manière sécurisée.**

Enlevez le siège (fig. A)

1. Tirez le levier du siège ① vers le haut.
2. Tournez légèrement le siège ② et soulevez-le long de la barre de réglage en hauteur ③.
3. Lâchez le levier du siège ① .

Verrouillez le siège en place (fig. A)

1. Tirez le levier du siège ① vers le haut.
2. Placez le siège ② sur la barre d'ajustement ③ en même temps que vous appuyez sur le levier de réglage ① .
3. Lâchez le levier du siège ① .
4. Vérifiez que l'assise ② est sécurisée et fermement en place.

Siège pivotant (fig. A)

1. Tirez le levier du siège ① vers le haut.
2. Tournez le siège ② dans la direction que vous souhaitez (Le siège peut être verrouillé dans une position à 45° d'intervalles).
3. Lâchez le levier du siège ① .
4. Vérifiez que l'assise ② est sécurisée et fermement en place.

Fig. A



Réglage de la hauteur du siège (Fig. B)

Le siège peut être placé dans 2 hauteurs d'assise différentes (étapes : 50 mm).

1. Retirez le siège de la barre de réglage ③.
2. Détachez un peu le bouton croisillon ②.
3. Enlevez les goupilles d'arrêt ①.
4. Glissez la barre pour le réglage en hauteur ③ vers le haut / bas dans le support, et placez à la hauteur d'assise confortable.
5. Remontez les goupilles d'arrêt ①.
6. Fixez le bouton croisillon ② et contrôlez que le jeu du siège à diminué.
7. Remplacer le siège sur la barre de réglage ③.
8. Vérifiez que le siège est verrouillé d'une manière sécurisée.

Fig. B

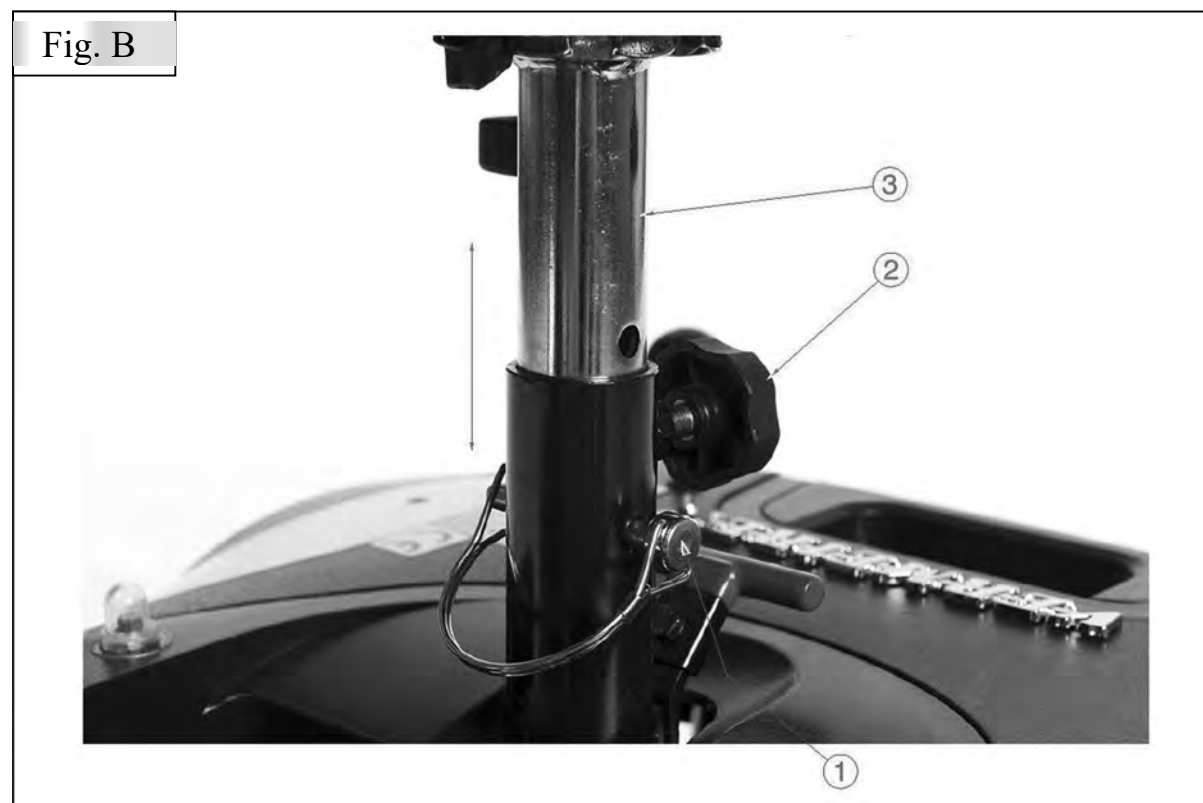

3.7 Pliage du dossier



⚠ AVERTISSEMENT : Risque de blessures - Ne faites jamais d'ajustements pendant que vous conduisez.

⚠ AVERTISSEMENT : Risque de blessures - Faites attention à ne pas coincer vos doigts à l'arrière du dossier en tirant le dossier en position verticale. voir étiquette:



Appuyez sur le dossier avant de rabattre le dossier vers l'avant. Tirer le dossier vers l'arrière afin de placer le dossier en position verticale.

3.8 Réglage des accoudoirs

⚠ ATTENTION : Risque de basculement - Assurez-vous que les accoudoirs sont positionnés de manière symétrique par rapport à l'assise.

⚠ ATTENTION : Risque de lésion - Montez toujours la conduite intérieure avec une distance de sécurité de 50 mm dans la conduite extérieure.

L'accoudoir est réglable en largeur:

1. Détachez le bouton à croisillon ①, à l'arrière du scooter.
2. Prenez le conduit carré intérieur.
3. Déplacez cette conduite pour placer l'accoudoir ② dans la largeur souhaitée (portée : 100 mm de chaque côté : progressivement).
4. Serrez le bouton croisillon ① manuellement.
5. Vérifiez que l'accoudoir est fixé fermement.



3.9 Bloquez des roues directrices

⚠ ATTENTION : Risque de lésion - Mettez les roues directrices arrière sur déverrouillé lorsque vous voulez rouler avec votre scooter.

Lorsque vous souhaitez placer le scooter entièrement assemblé dans la voiture, vous pouvez verrouiller les roues directrices.

1. Poussez le levier ① vers le bas.

Si vous voulez rouler avec votre scooter, vous devez d'abord déverrouiller les roues directrices.

1. Tirez le levier ② vers le haut.
2. Maintenant vous pouvez tourner les roues directrices.



3.10 Changer les pneus

- ⚠ **ATTENTION : Pour le démontage des jantes, laissez toujours d'abord sortir l'air du pneu !**
- ⚠ **ATTENTION : Risque de dégâts - Dans le cas d'une mauvaise utilisation, la jante peut être endommagée.**

Si vous voulez changer les pneus extérieurs ou les pneus intérieurs, vous trouverez quelques conseils ci-dessous :

Pour retirer le pneu, prenez, après avoir évacué complètement l'air restant dans la chambre à air. Glissez un démonte-pneu entre le pneu extérieur et la jante. Poussez lentement le démonte-pneus et prudemment vers le bas. Ce faisant, le pneu extérieur est tiré du bord de la jante. Déplacez le démonte-pneus le long du bord de la jante, le pneu extérieur saute de la jante. Enlevez maintenant prudemment le pneu extérieur et le pneu intérieur de la jante.

Avant de monter un nouveau pneu, vous devez tenir compte de ce qui suit :

Contrôlez le lit de la jante et l'intérieur du pneu pour voir s'il y a des objets étrangers et nettoyez-les si nécessaires. Contrôlez l'état du lit de la jante, surtout à proximité de l'ouverture de ventilation. Utilisez uniquement des pièces de rechange originelles. La garantie ne s'applique pas aux dommages qui sont causés par des pièces de rechange qui ne sont pas originelles. Contactez votre revendeur.

Montage:

- ⚠ **AVERTISSEMENT : Risque de lésion – Contrôlez que la pression est correcte.**
- ⚠ **ATTENTION : Risque de lésions – Assurez-vous que lors du montage, il n'y ait pas d'objets ou de membres entre le pneu et le bord de la jante.**

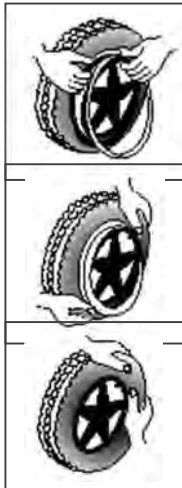

Placez le pneu intérieur sans air autour de la jante. Veillez à ce que la valve dépasse de l'ouverture de ventilation de la jante.

Prenez le pneu extérieur et appuyez-le sur le bord de la jante en commençant derrière la valve. Pompez légèrement le pneu intérieur jusqu'à ce qu'il adopte une forme ronde et mettez-le dans le pneu.

Lorsque le pneu intérieur se trouve tout autour sans plis dans le pneu extérieur (s'il y a des plis : laissez un peu d'air), vous montez alors la partie supérieure du pneu en commençant par la valve prudemment en appuyant des deux mains sur la valve.

Contrôlez autour et des deux côtés si le pneu intérieur n'est pas coincé entre le bourrelet et la jante. Glissez à nouveau légèrement la valve pour la remettre en place et tirez dessus afin que le pneu soit bien positionné à proximité de la valve.

Pour pomper correctement le pneu, vous pompez d'abord de l'air jusqu'à ce que vous puissiez encore bien appuyer sur le pneu avec le pouce. Lorsque la ligne de contrôle indique des deux côtés du pneu la même distance par rapport au bord de la jante, le pneu est correctement centré. Lorsque ce n'est pas le cas, vous devez laisser à nouveau de l'air et aligner de nouveau le pneu. Pompez maintenant le pneu jusqu'à la pression d'utilisation maximale (attention à la pression de remplissage !) et remettez le capuchon sur la valve.

Un montage correct peut uniquement être garanti dans le magasin spécialisé. En cas de travaux qui ne sont pas réalisés par le commerce spécialisé, la garantie est échue.

Faites toujours attention à la pression de remplissage correcte lorsque vous pompez les pneus. Vous pouvez lire cette valeur sur le pneu.

Pour le pompage, utilisez uniquement des pompes appropriées avec une échelle de lecture en bars. Nous n'accordons pas de garantie sur les pompes qui ne sont pas fournies par le fabricant.

3.11 Fusibles thermiques



Afin de protéger le moteur contre une surcharge, le scooter est doté sur la droite du boîtier de la batterie d'un fusible thermique ① qui interrompt automatiquement la puissance des moteurs parce que ceux-ci peuvent chauffer et par conséquent s'user plus rapidement ou tomber en panne. Vous pouvez accéder à l'élément de sécurité thermique par l'intermédiaire d'une fente à l'arrière de la couverture synthétique.

L'équipement de sécurité thermique peut se détacher si vous montez ou descendez des pentes qui dépassent le degré maximal indiqué. Les charges nominales qui dépassent le maximum autorisé peuvent également faire sauter l'équipement. Les valeurs maximales qui ne doivent pas être dépassées sont indiquées dans le chapitre sur « Détails techniques ».

Afin d'être en mesure d'utiliser à nouveau le scooter, enlevez la surcharge et attendez que le moteur se soit refroidi. Ensuite, appuyez enfoncé prudemment la sécurité. Vous pouvez maintenant réutiliser le système.

3.12 Anti-bascule

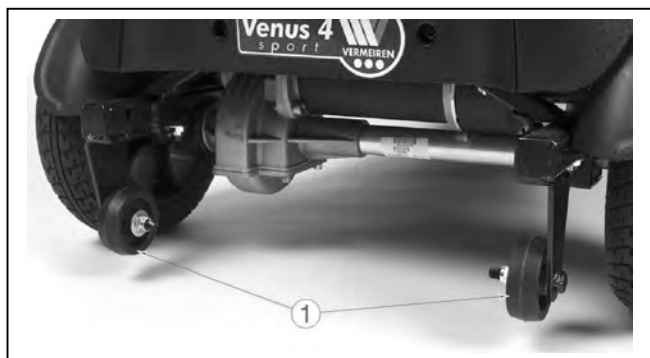

Un anti-bascule ① est fixée à la structure du scooter à l'arrière. Il n'est donc pas possible de l'enlever. L'anti-bascule est là pour votre sécurité. Elle empêche le scooter de basculer vers l'arrière lorsque vous roulez sur de petits obstacles qui ne dépassent pas la hauteur maximale spécifiée.

3.13 Remplacement des batteries

⚠ ATTENTION : Risque de brûlures - N'entrez pas en contact avec les acides des batteries. Assurez une bonne ventilation du support de batterie.

Même si la batterie est utilisée correctement, il est naturel pour une batterie de voir sa capacité réduire naturellement avec le temps. Cela a pour effet de réduire son niveau de charge comparée à une batterie neuve. Donc, lorsque le niveau de charge de votre batterie est d'environ 50% plus bas que celui d'une batterie neuve, il est temps de changer la batterie. Merci de contacter votre revendeur pour remplacer ces batteries. Si vous continuez d'utiliser une batterie usée alors qu'elle doit être remplacée vous pourriez constater une rapide baisse de performance. Remplacez toujours les deux batteries en même temps.

Faites remplacer les batteries par un personnel spécialement formé. Le câblage est bien situé dans le scooter. N'essayez pas de remettre vous-même en place le câblage. L'installation incorrecte du câblage peut donner lieu à un coincement du câblage entre le boîtier de la batterie, ce qui entraîne un problème au niveau du système électronique de votre scooter.



Assurez-vous que les câbles des batteries sont branchés sur la bonne batterie.

Enlevez le boîtier de la batterie:

1. Tournez l'interrupteur ① vers le symbole « déverrouillé ».
2. A présent vous pouvez retirer le boîtier de la batterie du scooter.

Monter le boîtier de la batterie:

1. Placez le boîtier de la batterie dans le scooter.
2. Tournez l'interrupteur ① vers le symbole « verrouillé ».
3. Vérifiez que le boîtier de la batterie est fermement fixé au scooter en tirant légèrement sur la poignée du boîtier.

4 Maintenance

i Un entretien régulier vous permet de conserver votre scooter dans un parfait état de fonctionnement. Pour le manuel d'entretien, consultez le site Internet de Vermeiren : www.vermeiren.com.

⚠ ATTENTION Risque de blessures et de dommages

Les réparations et les remplacements ne peuvent être réalisés que par des personnes formées, et seules des pièces de remplacement d'origine de Vermeiren peuvent être utilisées.

i La dernière page de ce manuel contient un formulaire d'enregistrement pour permettre au revendeur spécialisé de consigner chaque service.

Avant chaque utilisation

Inspectez visuellement les points suivants :

- État de la batterie : Chargez la batterie lorsque nécessaire, cf. § 2.14.
- État des roues/pneus : Pression correcte, profil, sans dommage.
- État général.

Prenez contact avec votre revendeur spécialisé pour les réparations et les remplacements de pièces éventuels.

Chaque mois

Si votre scooter est remisé pour une période prolongée, vous devrez toujours charger les batteries chaque mois. Pour de plus amples informations, cf. § 2.14.

Chaque année ou plus souvent

Faites inspecter et entretenir votre scooter par votre revendeur spécialisé au moins une fois par an, ou plus. La fréquence d'entretien minimale dépend de l'usage et doit être déterminée de commun accord avec votre revendeur spécialisé.

En cas d'entreposage

Assurez-vous que votre scooter est entreposé dans un environnement au sec pour éviter la formation de moisissure et l'endommagement du rembourrage. Débranchez la batterie pour éviter qu'elle ne s'endommage.

4.1 Nettoyage

ATTENTION Risque de dommages dus à l'humidité

- Gardez la console de commande propre et protégez-la de l'eau et de la pluie.
- N'utilisez jamais un tuyau ou un nettoyeur à haute pression pour nettoyer le scooter.

Essuyez toutes les parties rigides du scooter avec un chiffon humide (pas détrempe). Si nécessaire, utilisez un savon doux, approprié pour les laques et les synthétiques.

Le rembourrage peut être nettoyé à l'eau tiède additionnée de savon doux. N'utilisez pas de produits de nettoyage abrasifs.

Gardez les ouvertures de ventilation du chargeur de batterie propres et exemptes de poussière accumulée. Soufflez la poussière et nettoyez l'ouverture du chargeur de la batterie avec un tissu légèrement humide, si nécessaire.

4.2 Durée de vie attendue

Le scooter est conçu pour avoir une durée de vie moyenne de 5 ans. Elle augmentera ou diminuera suivant la fréquence d'utilisation, les conditions de conduite et l'entretien.

4.3 Réutilisation

Avant chaque réutilisation, faites désinfecter, inspecter et entretenir le scooter conformément aux instructions du manuel d'entretien.

4.4 Mise au rebut

À la fin de sa durée de vie, votre scooter doit être évacué conformément à la législation environnementale locale. Il est recommandé de démonter le scooter afin de faciliter le transport des matériaux recyclables. Généralement, les batteries sont évacuées séparément.



Service registration form

This product (name):

was inspected (I), serviced (S), repaired (R) or disinfected (D):

By (stamp): Kind of work: I / S / R / D Date:	By (stamp): Kind of work: I / S / R / D Date:	By (stamp): Kind of work: I / S / R / D Date:
By (stamp): Kind of work: I / S / R / D Date:	By (stamp): Kind of work: I / S / R / D Date:	By (stamp): Kind of work: I / S / R / D Date:
By (stamp): Kind of work: I / S / R / D Date:	By (stamp): Kind of work: I / S / R / D Date:	By (stamp): Kind of work: I / S / R / D Date:
By (stamp): Kind of work: I / S / R / D Date:	By (stamp): Kind of work: I / S / R / D Date:	By (stamp): Kind of work: I / S / R / D Date:
By (stamp): Kind of work: I / S / R / D Date:	By (stamp): Kind of work: I / S / R / D Date:	By (stamp): Kind of work: I / S / R / D Date:



Vermeiren GROUP
Vermeirenplein 1 / 15
2920 Kalmthout
BE

site web: www.vermeiren.com

Instructions pour les distributeurs

Ce manuel d'instructions fait partie du produit et doit accompagner chaque produit vendu.

Version: C, 2020-10

Basic UDI: 5415174 122124Venus 4 Sp 6E

Tous droits réservés, y compris la traduction.

Aucune partie de ce manuel ne peut être reproduite, sous quelque forme que ce soit (imprimée, photocopie, microfilm ou tout autre procédé) sans l'autorisation écrite du publicateur, ni traitée, dupliquée ou distribuée à l'aide de systèmes électroniques.

© Vermeiren Group 2020